



Lime-A-Way Extra SREDSTVO ZA ODSTRANJEVANJE VODNEGA KAMNA V POMIVALNIH STROJIH

- Koncentrirano, kislno sredstvo, ki odstranjuje tudi najtrdozratnejše obloge vodnega kamna in oksidnih oblog.
- Učinkovito odstranjevanje vodnega kamna v pomivalnem stroju, pripelje do manjše porabe energije.
- Izboljšuje učinkovitost delovanja pomivalnega stroja tako, da grelne elemente ter šobe za pomivanje in izpiranje ohranja v brezhibnem stanju.
- Popolnoma odstrani plasti oksidnih oblog, ter ohrani sijaj na površinah iz nerjavečega jekla.



NAVODILA ZA UPORABO

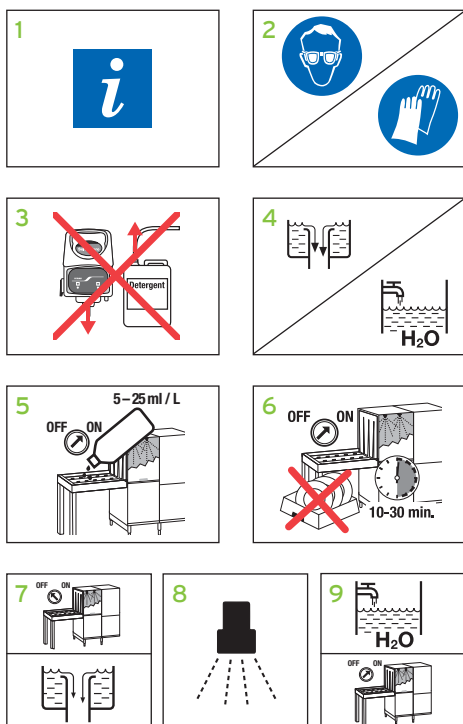

- 1 Pred uporabo preberite higienski načrt in etiketo proizvoda za dodatna navodila.
- 2 Pri rokovanju s proizvodom uporabljajte zaščitna oblačila, rokavice in osebno opremo.
- 3 Ne dozirajte pomivalnega sredstva med procesom odstranjevanja vodnega kamna. Izklopite dozirni sistem in ventilator.
- 4 Iz pomivalnega stroja odstranite vodo ter napolnite s svežo.
- 5 Glede na debelino oblog dozirajte 5 - 25 ml sredstva **Lime-A-Way Extra** na 1 L vode. Če je potrebno, dodatno nanesite sredstvo po celotni površini.
- 6 Zaženite stroj. Glede na debelino oblog, naj stroj deluje od 10 do 30 minut.
- 7 Prekinite delovanje stroja in odstranite vodo.
- 8 Izperite notranjost stroja s tekočo vodo.
- 9 Stroj napolnite s svežo vodo in ga pustite delovati kratek čas, nato ponovno vključite dozirni sistem za pomivalno sredstvo in ventilator.

POSEBNA OPOZORILA

Sredstvo ni primerno za površine iz bakra, cinka, poroznega emlja in marmorja. Hraniti izven dosega otrok. Pri rokovanju s proizvodom uporabljati zaščitna oblačila, rokavice in osebno opremo. Proizvoda ne mešati z drugimi sredstvi. Med odstranjevanjem oblog vodnega kamna v stroju, ne pomivati posode. **Samo za profesionalno uporabo.**

VARNOST

Za dodatne podatke in varnostna navodila upoštevajte navodila na etiketi in varnostni list proizvoda.

SKLADIŠČENJE

Skladiščiti pri temperaturi med 10 in 30 °C, samo v originalni embalaži. Hraniti v tesno zaprti posodi. pH vrednost: 1 (nerazredčena raztopina).

PAKIRANJE

Karton 4 x 1 kg
Karton 4 x 5 L